

DN450-1400 ANSI Class 600 PN100

Технические характеристики

По вопросам продаж и поддержки обращайтесь:

Алматы (7273)495-231	Казань (843)206-01-48	Новокузнецк (3843)20-46-81	Смоленск (4812)29-41-54
Архангельск (8182)63-90-72	Калининград (4012)72-03-81	Новосибирск (383)227-86-73	Сочи (862)225-72-31
Астрахань (8512)99-46-04	Калуга (4842)92-23-67	Омск (3812)21-46-40	Ставрополь (8652)20-65-13
Барнаул (3852)73-04-60	Кемерово (3842)65-04-62	Орел (4862)44-53-42	Сургут (3462)77-98-35
Белгород (4722)40-23-64	Киров (8332)68-02-04	Оренбург (3532)37-68-04	Тверь (4822)63-31-35
Брянск (4832)59-03-52	Краснодар (861)203-40-90	Пенза (8412)22-31-16	Томск (3822)98-41-53
Владивосток (423)249-28-31	Красноярск (391)204-63-61	Пермь (342)205-81-47	Тула (4872)74-02-29
Волгоград (844)278-03-48	Курск (4712)77-13-04	Ростов-на-Дону (863)308-18-15	Тюмень (3452)66-21-18
Вологда (8172)26-41-59	Липецк (4742)52-20-81	Рязань (4912)46-61-64	Ульяновск (8422)24-23-59
Воронеж (473)204-51-73	Магнитогорск (3519)55-03-13	Самара (846)206-03-16	Уфа (347)229-48-12
Екатеринбург (343)384-55-89	Москва (495)268-04-70	Санкт-Петербург (812)309-46-40	Хабаровск (4212)92-98-04
Иваново (4932)77-34-06	Мурманск (8152)59-64-93	Саратов (845)249-38-78	Челябинск (351)202-03-61
Ижевск (3412)26-03-58	Набережные Челны (8552)20-53-41	Севастополь (8692)22-31-93	Череповец (8202)49-02-64
Иркутск (395)279-98-46	Нижний Новгород (831)429-08-12	Симферополь (3652)67-13-56	Ярославль (4852)69-52-93
Россия (495)268-04-70	Киргизия (996)312-96-26-47	Казахстан (7172)727-132	

Шаровой кран с фланцевым соединением или с концами под приварку

ЦЕЛЬНОСВАРНЫЕ ШАРОВЫЕ КРАНЫ



10сХ*68фт/мп

DN 450 - 1400, ANSI Class 600 | PN 100



Стандартные материалы исполнения

- Корпус:** ковкая углеродистая сталь марок: TSTE 355N/P355 NL1; ASTM A350 LF2; ASTM A106/P235 GH-TC1; P250 GH
- Шар:** ковкая углеродистая сталь марок ASTM A350 LF2; с никелевым (ENP) или хромовым химическим покрытием (нержавеющая сталь по запросу)
- Седла:** ковкая углеродистая сталь марок ASTM A350 LF2; с никелевым (ENP) или хромовым химическим покрытием (нержавеющая сталь по запросу)
- Уплотнительные кольца:** FPM-LT; EPDM; NBR; HNBR
- Вставка седла:** FPM-LT; HNBR

Исполнение:

- в серийном исполнении с двойным креплением шара (на цапфе и штоке);
- система нагнетания герметизирующего материала в область седел и штока;
- система стравливания давления из «мёртвой зоны».
- По запросу для подземных кранов:
 - удлинение штока по требованию заказчика.
- По запросу для надземных кранов:
 - байпас непосредственно на шаровом кране.

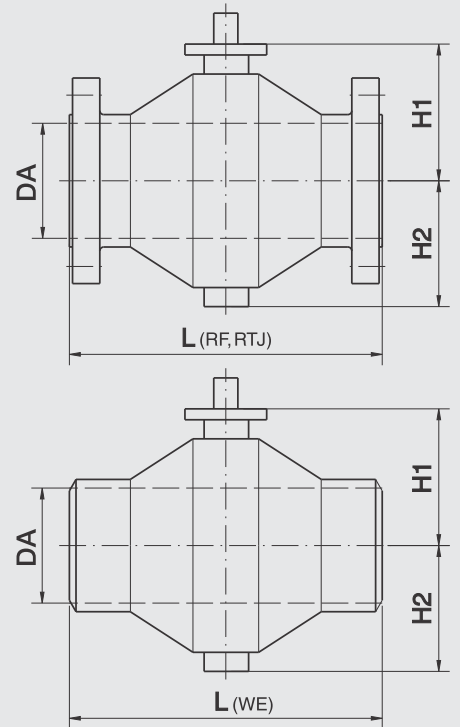

Управление:



Механический редуктор



Электрический привод



Электрогидравлический привод



Гидравлический привод



Пневматический привод



* привод шарового крана, более подробно об условном обозначении СТ ЦКБА на стр. 22

При нестандартных условиях применения в запросе должны быть указаны данные рабочей и окружающей среды, давления и температуры.

В таблице указаны стандартные материалы, применяемые для производства шаровых кранов «БЕМЕР». Они полностью соответствуют требованиям национальных и международных стандартов.

По желанию заказчика или в случае особых условий эксплуатации шаровых кранов, (коррозия, абразивность, температура и т.д.), возможно применение других материалов.

Условный диаметр		Диаметр прохода	Габаритная длина			H		Вес	
DN	DA		L(RF)	L(RTJ)	L(WE)	H1	H2	С фланцами	Под приварку
мм	дюйм	мм	мм	мм	мм	мм	мм	кг	кг
450	18	438	1092	1095	1030	548	458	~1770	~1490
500	20	489	1194	1200	1090	603,5	504	~2210	~1830
550	22	540	1295	1305	1130	649	551	~2720	~2250
600	24	591	1397	1407	1245	688	594	~3400	~2950
700	28	686	1549	1562	1295	742	661	~4580	~3850
750	30	736	1651	1664	1346	785	711	~5750	~4890
800	32	781	1778	1794	1397	852	774	~7000	~6000
900	36	876	2083	2099	1499	912	830	~8800	~7500
1000	40	978	2165	2194	2010	1110	978	~10600	~9300
1050	42	1020	2240	2269	2085	1163	1026	~11700	~10400
1200	48	1166	2385	2414	2210	1322	1192	~18900	~16800
1400	56	1360	2710	2739	2445	1530	1348	~26800	~23800

Диаметр прохода (DA) с фланцами и с концами под приварку по ASME;
* другие габаритные длины по стандарту DIN могут быть предложены по запросу.

По вопросам продаж и поддержки обращайтесь:

Алматы (7273)495-231	Казань (843)206-01-48	Новокузнецк (3843)20-46-81	Смоленск (4812)29-41-54
Архангельск (8182)63-90-72	Калининград (4012)72-03-81	Новосибирск (383)227-86-73	Сочи (862)225-72-31
Астрахань (8512)99-46-04	Калуга (4842)92-23-67	Омск (3812)21-46-40	Ставрополь (8652)20-65-13
Барнаул (3852)73-04-60	Кемерово (3842)65-04-62	Орел (4862)44-53-42	Сургут (3462)77-98-35
Белгород (4722)40-23-64	Киров (8332)68-02-04	Оренбург (3532)37-68-04	Тверь (4822)63-31-35
Брянск (4832)59-03-52	Краснодар (861)203-40-90	Пенза (8412)22-31-16	Томск (3822)98-41-53
Владивосток (423)249-28-31	Красноярск (391)204-63-61	Пермь (342)205-81-47	Тула (4872)74-02-29
Волгоград (844)278-03-48	Курск (4712)77-13-04	Ростов-на-Дону (863)308-18-15	Тюмень (3452)66-21-18
Вологда (8172)26-41-59	Липецк (4742)52-20-81	Рязань (4912)46-61-64	Ульяновск (8422)24-23-59
Воронеж (473)204-51-73	Магнитогорск (3519)55-03-13	Самара (846)206-03-16	Уфа (347)229-48-12
Екатеринбург (343)384-55-89	Москва (495)268-04-70	Санкт-Петербург (812)309-46-40	Хабаровск (4212)92-98-04
Иваново (4932)77-34-06	Мурманск (8152)59-64-93	Саратов (845)249-38-78	Челябинск (351)202-03-61
Ижевск (3412)26-03-58	Набережные Челны (8552)20-53-41	Севастополь (8692)22-31-93	Череповец (8202)49-02-64
Иркутск (395)279-98-46	Нижний Новгород (831)429-08-12	Симферополь (3652)67-13-56	Ярославль (4852)69-52-93
Россия (495)268-04-70	Киргизия (996)312-96-26-47	Казахстан (7172)727-132	